

Cisterna Horizontal Reforzada | Especificaciones Técnicas

CISTERNAS ORUGA	LARGO MTS.	ANCHO MTS.	ALTURA MTS.	COLORES	PESO
CISTERNA ORUGA 18,000 LTS 	6.45	2.20	2.20		750Kg



*Medidas aproximadas, ya que el polietileno puede llegar a tener una variabilidad del + - 3%

VISTA FRONTAL

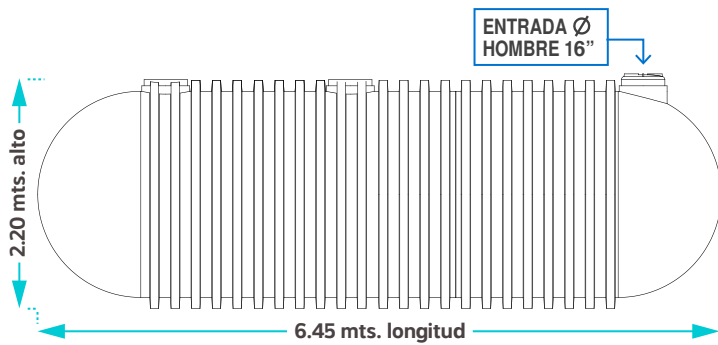

• Área para perforación opcional en la boca de la entrada hombre

ÁREA SUPERIOR CARGA

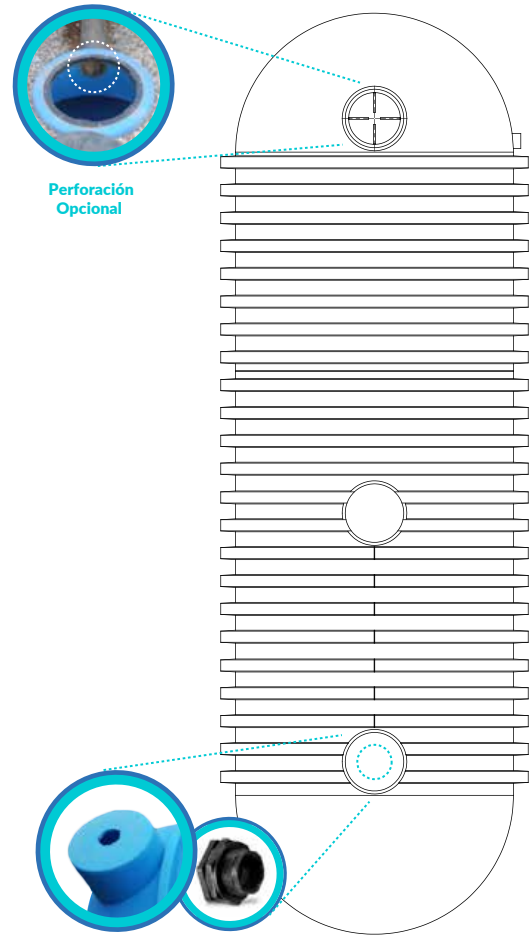

• Especificación de instalación en Cubo placa para succión/extracción:

Conexión 2"

Conexión 3"

VISTA LATERAL



TABLA DE RESISTENCIAS 

CATÁLOGO DE TANQUES 

MANUAL DE INSTALACIÓN 

INFORMACIÓN ADICIONAL

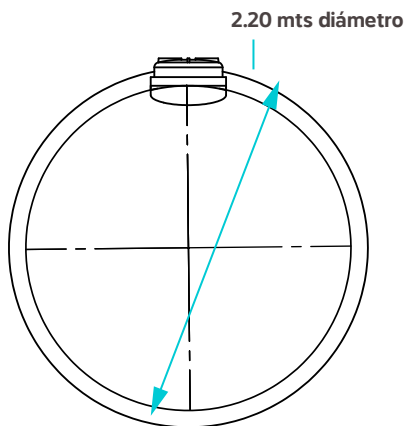
Sustancia:

Temperatura máxima:

Densidad:

Reforzamiento: Estándar

Ref. 20%

Ref. 40%

Comentarios:

18,000 litros Tanques Industriales De Polietileno De Alta Densidad

► Ideales para: Industria Química, Alimenticia, Minería, Metalúrgica, Agroindustria, Construcción, Transportación de agua y sustancias químicas, Purificación y Saneamiento, entre otras.

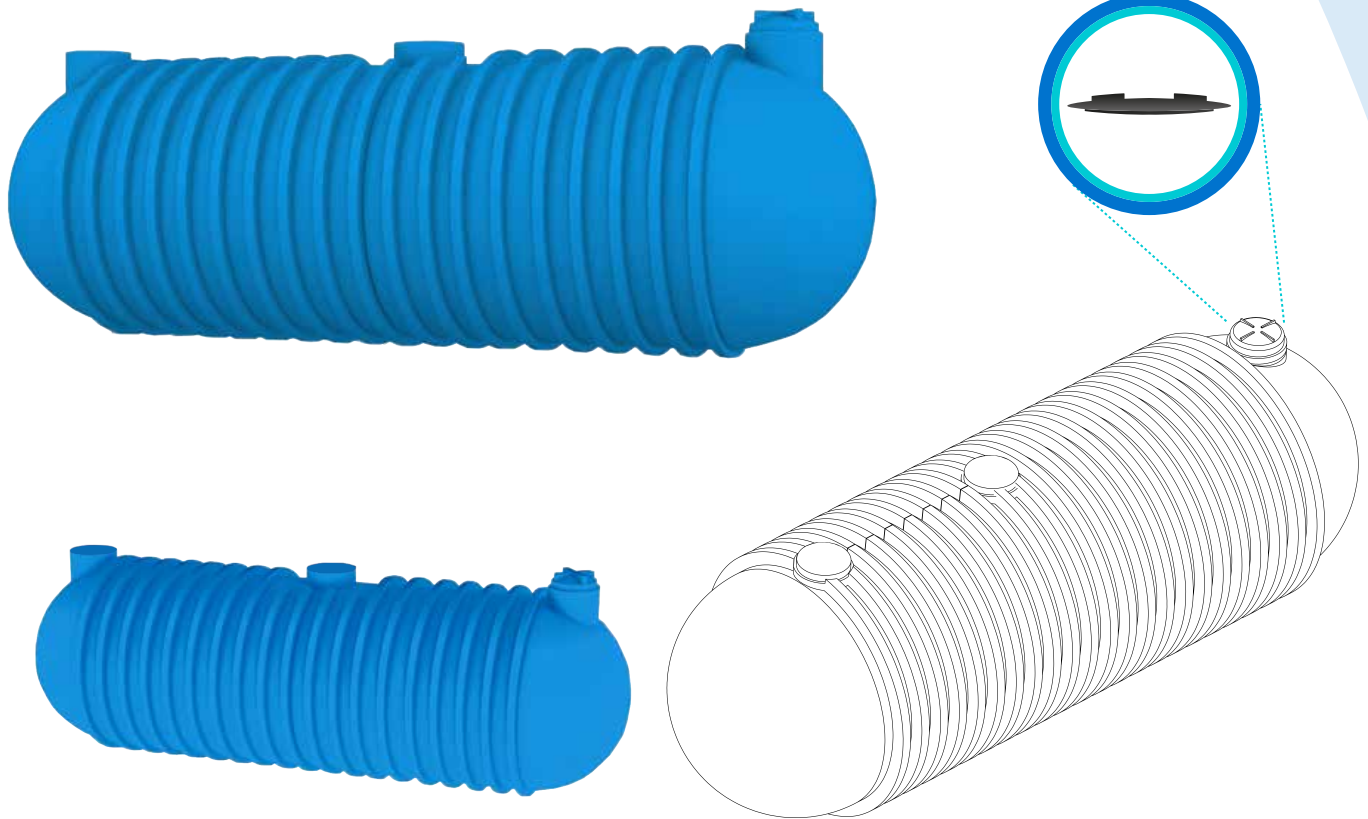

Nota:  Considerar grúa y dimensiones de acceso para maniobras en la entrega.

*Las imágenes son representativas, pueden variar al producto real.

 **IDEALES PARA AGUA Y +DE 300 QUÍMICOS**

 **GRADO ALIMENTICIO POLIETILENO 100% VIRGEN FDA y NSF**

 **PROTECCIÓN UV RESISTENCIA CORROSIVA**

 **DESDE 5,000 LTS HASTA 40,000LTS**

 **AHORRA HASTA 60% MENOS EN COSTOS VS OTROS MATERIALES**

 **ENVÍO EXPRÉS A TODO MÉXICO *5MIL Y 10MIL LTS**

Cisterna Horizontal Reforzada | Especificaciones de Instalación

La instalación de los productos se debe apegar a las siguientes recomendaciones, para obtener una garantía y evitar daños:

Instalación, mantenimiento y recomendaciones de cisterna horizontal oruga:

- La cisterna horizontal oruga es diseñada para ser enterrada.
- Se puede almacenar agua y sustancias químicas de hasta 1.90 gr/cm³ según densidad y concentración validada en ficha técnica Tecnotanques.
- La excavación debe ser en ángulo recto y se agrega para la base grava de ½ pulgada como se muestra en el manual de instalación de cisterna oruga (No se requiere losa de cemento).
- Se debe utilizar grúa para el descenso de la cisterna a la fosa.
- Es importante evitar rocas u otros elementos que dañen la cisterna tanto en la excavación como en el material de relleno.
- Considere 20 cm extras perimetrales en base a las dimensiones de la cisterna oruga.
- **Sin tránsito:**
 - Rellenar con grava de ½ pulgada hasta exceder 5 cm en la parte superior como se muestra en el manual de instalación de la cisterna oruga. Evite rebasar la entrada hombre y placa de extracción.
- **Con tránsito:**
 - Rellenar con grava de ½ pulgada hasta exceder 5 cm en la parte superior. Evite rebasar la entrada hombre y placa de extracción.
 - CUBIERTA PEATONAL: Colocar una plantilla de panel "W" covintec, o utilice vigueta y bovedilla sobre la excavación, la cual deberá descansar sobre el piso firme cuando menos 1 metro adicional por lado de la orilla de la excavación. Ésta se apoyará sobre polines atravesados soportados por el piso firme, cuidando que éstos no se recarguen sobre la Cisterna.
 - CUBIERTA VEHÍCULAR: construya una losa de concreto armado.
- Después de la instalación se llena la cisterna de la sustancia.
- Se puede poner conexiones máximo de 2" para carga y succión sólo en las zonas de placas las cuales se instalan por medio de Tecnotanques.
- El mantenimiento dependerá de la necesidad del cliente y de acuerdo con el producto almacenado.

GARANTÍAS TANQUES

Garantía de por vida en todos los tanques y cisternas para agua por defecto de fabricación.

Tanques y cisternas enterrados almacenando agua 30 años de garantía de vida útil por defecto de fabricación.

Tanques en exterior almacenando agua 20 años de garantía de vida útil por defecto de fabricación.

Tanques Almacenando químicos garantía 4 años por defecto de fabricación validando sustancia en tabla de resistencias químicas.

*La garantía de por vida ampara el promedio de vida útil del tanque y exclusivamente en base a defectos de fabricación.

En ningún caso aceptaremos reclamaciones por el mal uso de nuestros productos, si no se respetaron las recomendaciones de instalación, maniobras, uso, y mantenimiento, así mismo causados por almacenamiento de sustancias, tanto en concentración, densidad y/o temperatura que no aparecen y no estén recomendadas en nuestra Tabla de Resistencias Químicas, incluyendo cualquier desatención a los presentes Términos y Condiciones. No aplica garantía en combinación de sustancias químicas.